



DOMINA PRO 700 - BAC DE SALAGE

**SP74T**



## BAC DE SALAGE ÉLECTRIQUE, TOP

### SPÉCIFICATIONS TECHNIQUES:

Dimensions exterieure - LxPxH (cm)	40x73x50
Puissance totale (kW)	1,35
IPX5	●

### SPÉCIFICATIONS SUPPLÉMENTAIRES:

Dimensions cuve - LxPxH (cm)	31x51x16
Energie (N)	230V 1N 50/60Hz
Poids (kg)	23,5
Volume (m3)	0,2

La cuve GN 1/1 , en acier AISI 304 18/10 est soudée en continu. Equipée d'un double fond perforé avec inclinaison pour retirer l'excédent d'huile de friture. Chauffage électrique avec résistances blindées externe, fixés sur le fond externe de la cuve et élément de chauffage infrarouge supérieur.

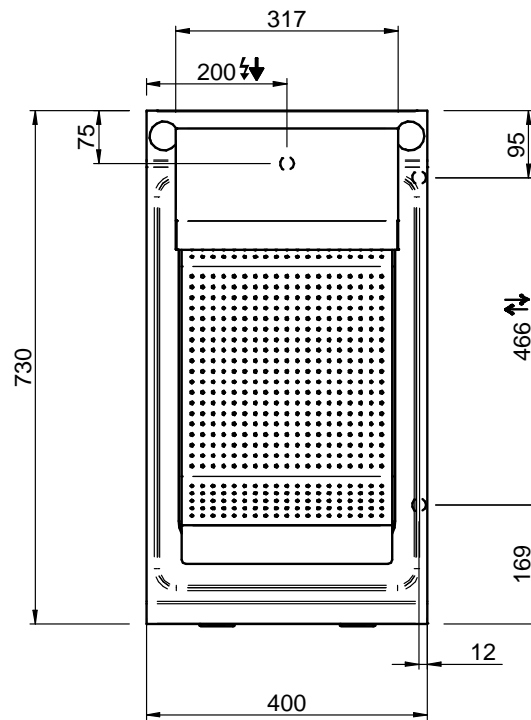
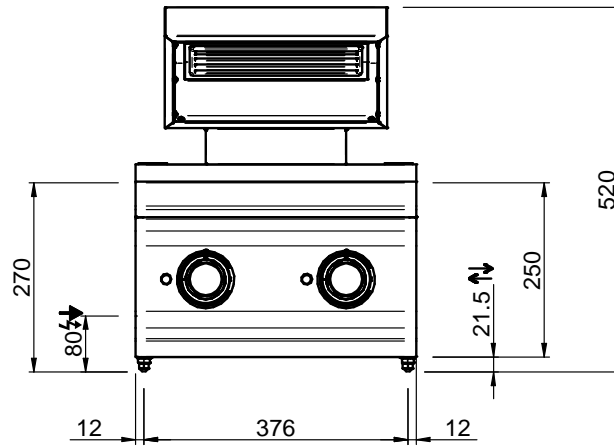

LEGENDA SIMBOLI / LEGEND



INGRESSO GAS / GAS INLET  
(EN 10226-1) Ø M 1/2"



INGRESSO ACQUA /  
WATER INLET Ø M 1/2"



ATTACCO EQUIPOTENZIALE /  
EQUIPOTENTIAL